

NÁVOD K OBSLUZE



Laminátor PEAK PI 320 INSTANT

Úvod

Děkujeme Vám, že jste si zakoupili laminovací stroj PEAK PI 320. Tento typ laminátoru byl navržen a sestaven pro občasnou laminaci za tepla i za studena do všech typů laminovacích fólií (do 125 mic)

Věnujte prosím několik minut přečtení tohoto důležitého dokumentu, protože na poškození způsobené chybou uživatele vašeho laminátoru se nevztahuje záruka.

Varování!

- Laminátor je určen pouze k účelům, které jsou uvedeny v tomto návodu.
- Laminátor je možno použít v suchých prostorech s teplotou -5°C do $+40^{\circ}\text{C}$.
- Laminátor je zakázáno používat v mokřích, vlhkých a venkovních prostorech.
- Laminátor je zakázáno používat v prašném prostředí. K laminaci nepoužívejte prachem znečištěnou laminovací fólii.
- Laminátor napájecí šňůra ani zástrčka nesmí přijít do styku s vodou. Nedotýkejte se horkých ploch.
- Je zakázáno používat laminátor, pokud jsou napájecí šňůra nebo zástrčka poškozeny.

- Napájecí šňůra nesmí přijít do styku s otevřeným ohněm nebo žhavým předmětem.
- Nelaminujte kovové předměty, lehce hořlavé a magnetické předměty, sešivací a kancelářské sponky.
- Minimální rozměr laminovací fólie je 54x86 mm. Pro laminování nejsou vhodné materiály s gramáží menší než 50g/m² ani s tloušťkou větší než 3 mm.
- Nelaminujte samostatnou laminovací fólii bez vloženého dokumentu nebo s velmi malým dokumentem.
- Je zakázáno jiné použití, zvláště tam, kde by mohlo dojít k poškození nebo zničení stroje či poranění osob.
- Při poruše zařízení nebo před jakýmkoliv zásahem do zařízení (např. sejmutí krytů zajištěných šrouby) nutno provést odpojení napájení vyjmutím zástrčky ze síťové zásuvky.
- Je normální slyšet zvuk motoru běžícího během laminování.
- Nikdy se nepokoušejte o opravu laminátoru vlastními silami, v případě poruchy kontaktujte svého prodejce, který zajistí opravu nebo jej k opravě či výměně vrátí dovozci (výrobci).



Nepřekrývejte jednotlivé části.



Nevkládejte otevřenou stranou fólie



Nikdy nelaminujte malé části bez použití ochranné obálky. Riskujete zaseknutí a poškození laminátoru (na to se nevztahuje záruka).



Instalace

- Vyjměte laminátor z krabice a odstraňte z něho přepravní polystyrénová tělesa a ochranný plastový obal.
- Laminátor umístěte na pevný podstavec tak, aby síťová zástrčka zůstala vždy snadno přístupná a aby v případě nebezpečí bylo možno stroj okamžitě odpojit od sítě.
- Dbejte na to, aby za strojem zůstal dostatek místa pro výstup zalaminovaného dokumentu.
- Při přenesení laminátoru z chladného prostředí do tepla proveďte připojení k síti až po vyrovnání teploty stroje s teplotou prostředí, jinak by mohlo při zapnutí stroje dojít k jeho poškození vlivem kondenzace par.
- Před zapojením laminátoru k síti si vždy ověřte, zda napětí a síťová frekvence odpovídají údajům uvedeným na výrobním štítku stroje, který se obvykle nachází na spodní části stroje.
- Po splnění všech předchozích bodů můžete nyní připojit laminátor k síti.

Záruka a nesprávné použití

- Na Váš laminovací přístroj a na všechny součásti a výrobní závady se vztahuje záruka v trvání 24 měsíců od data jeho zakoupení.
- Pokud Váš laminátor nefunguje správně, přečtěte si znovu důkladně tento návod k obsluze.
- Jestliže závada nemůže být odstraněna, uplatněte reklamaci u Vašeho prodejce. Ten Vám zajistí bezplatnou opravu nebo výměnu za bezvadný stroj.
- Tato záruka se nevztahuje na vady způsobené hrubým zásahem, neopatrnou manipulací nebo na škody způsobené během přepravy.
- Se spotřebičem v záruční lhůtě nesmí být neodborně manipulováno (nesmí dojít k porušení ochranné plomby) v opačném případě bude reklamacie zamítnuta.
- Záruka se nevztahuje na opotřebení stroje způsobené jeho obvyklým užíváním.
- Nelze uplatnit další jinou záruku než výše uvedenou.
- Záruka se nevztahuje na nesprávné vložení či použití laminovací fólie způsobené chybou obsluhy.
- Nesprávné laminování dokumentů (např. více drobných výřezů, textilu, potravin, dokumentů přesahujících maximální tloušťku dokumentu nebo příliš velký či příliš malý rozměr fólie) může způsobit zaseknutí fólie. Na poškození způsobené nesprávným použitím nebo nedodržením pokynů se nevztahuje záruka.
- Podmínkou bezplatné reklamacie je předložení záručního listu, dokladu o zakoupení stroje a dodání stroje v originálním obalu nebo obalu, který zamezí poškození stroje během přepravy.

Technické charakteristiky

	PI 320
max. pracovní šířka (mm)	330
max. tloušťka lam. dokumentu (mm)	0,6
max. tloušťka lam. fólie (mic)	125
rychlost laminování (mm/min.)	do 500 mm/min
počet laminovacích válců	4 (2 ohříváné)
LCD ukazatel teploty	ne
elektronický termostat	ano
nastavitelná teplota	ne
zpětný chod	ano
doba ohřevu (s.)	60
nastavitelná rychlost	ne
síťové napájení (V/Hz)	220-240V / 50-60Hz
příkon (W)	1600
rozměry v × š × d (mm)	86 x 506 x 156
hmotnost (kg)	3,1
záruka (měsíce)	24

Návod k obsluze

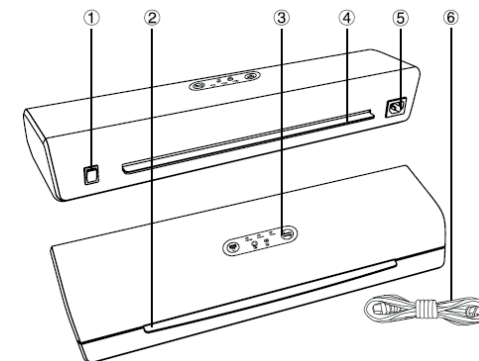

1. hlavní vypínač I/O
2. vstupní štěrbina
3. ovládací panel
4. výstupní štěrbina
5. vstup pro el. napájení
6. napájení kabel

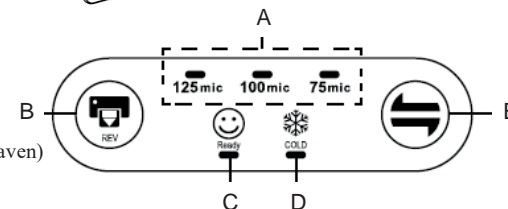

- A. ukazatel teploty laminování
- B. zpětný chod
- C. světelná kontrolka připravenosti (při nahřívání bliká, při rozsvícení zelená je stroj připraven)
- D. tlačítko COLD
- E. tlačítko pro přepínání mode (volby)

Laminování za tepla

1. Po zapojení laminátoru k síti přepněte hlavní vypínač (1) do polohy ON.
2. Laminovaný dokument vložte do laminovací fólie požadované tloušťky a odpovídajícího formátu. V případě ponechání velkého okraje na fólii může během laminace dojít k přehnutí, zlomení, zvlnění fólie nebo zablokování stroje. Vkládejte dokument do fólie rovnoměrně a zachovejte stejné okraje max. 5 mm.
3. Nastavte tlačítkem E na ovládacím panelu požadovanou teplotu laminace přesně odpovídající tloušťce folie a vyčkejte až se rozsvítí zelená kontrolka C. Při přepnutí teploty z vyšší na nižší vždy počkejte až dojde k ochlazení válců. Stroj se nahřívá cca 60 s do provozní teploty pro tloušťku folie 80mic (v případě chladné místnosti nebo vyšší tloušťky bude doba nahřívání delší).
4. Laminovaný dokument, vložený do laminovací fólie, vložte do vstupního otvoru laminátoru vždy **svařenou hranou fólie napřed** - důležité bezpodmínečně dodržet!!! Laminovaný dokument vložte do fólie rovně až ke svařené hraně, nenechávejte mezeru. Fólie rovněž nikdy nezkracujte, použijte vždy odpovídající formát pro daný dokument.

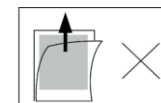
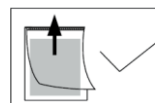

5. Při vkládání dokumentu do laminátoru dbejte na to, aby vcházel rovně, nezvlněný, bez záhybů.
6. V okamžiku, kdy válečky začnou dokument vtažovat do pracovního prostoru laminátoru, volně ho pusťte.
7. V průběhu laminování se nesnažte zastavit nebo vytáhnout laminovaný dokument, můžete tím poškodit pohon válečků.
8. Po průchodu laminovaného dokumentu laminátorem vyjměte zalaminovaný dokument na výstupní straně laminátoru. Kontrolujte chod dokumentu laminátorem, pokud dokument nevystupuje na výstupní straně, ihned zapněte zpětný chod. Dokument nesmí zůstat v laminátoru.

9. Chcete-li v laminování pokračovat - postupujte znovu od bodu 2.
10. Po ukončení práce nastavte tlačítkem COLD (5) laminaci za studena a vyčkejte až se laminátor vychladí (cca 30 min.). Po vychladnutí laminátor vypněte tlačítkem (2).
Laminátor je vybaven funkcí AUTO/STOP - po ukončení laminování se stroj automaticky vypne. (po době nečinnosti delší než 30 min.). Pro opětovné laminování použijte tlačítko (2).

Pokud již nebudete laminátor používat, vypněte jej z napájení (zapnutý odebírá malé množství energie).

Pokud došlo k zablokování dokumentu uvnitř laminátoru, použijte tlačítko reverzní chod (4).

Laminace za studena

1. Zmáčkněte tlačítko COLD (5) rozsvítí se světelná kontrolka. Vyčkejte na kontrolku připravenosti (6).
2. Postupujte obdobně jako u laminace za tepla, použijte speciální lam. fólii pro laminaci za studena. Pokud po laminaci za tepla chcete laminovat za studena, nejprve nastavte regulátor na pozici COLD a vyčkejte 30 min. až se stroj vychladí a rozsvítí se zelená kontrolka (6).

Důležité informace

- K laminování se používají speciální lam. fólie a ochranné obálky, které v žádném případě nelze nahradit. Ochranná obálka není součástí laminátoru, v případě potřeby si ji objednejte.
- Dokumenty sepnuté kovovými sponkami nelze laminovat.
- Vždy používejte odpovídající formát laminovací fólie, tj. pro dokument formátu A4 použijte laminovací fólii formátu A4.
- Laminovaný dokument nesmí být vlhký, jinak dojde ke zvlhnutí fólie nebo vytvoření bublin.
- Pokud volný okraj (mezi laminovaným dokumentem a okrajem fólie) je větší než 5 mm, může dojít k přehnutí nebo zalomení fólie.
- Laminování malých objektů nebo velmi tenkých dokumentů bez použití ochranné obálky může způsobit zablokování dokumentu uvnitř stroje a případně jeho poškození. Výrobce neodpovídá za takto vzniklé poškození nebo poškození z důvodu neodborné obsluhy. Proto v těchto případech doporučujeme bezpodmínečné použití ochranné obálky.
- V případě uvíznutí lam. dokumentu do laminátoru použijte k vytažení tlačítko zpětného chodu.
- Po skončení laminování stroj vždy vypněte (postupujte dle výše návodu na předcházející straně). Mějte na paměti, že dlouhodobý běh stroje na prázdko snižuje jeho životnost a zvyšuje jeho opotřebení.
- Chcete-li laminovat jednostranně, vložte do laminovací fólie 2 dokumenty rubem k sobě.

Údržba a opravy

- Nečistota, prach a zbytky lepidla z fólií mohou časem ulpět na laminovacích válci. Čištění proveďte takto: nastavte teplotu na cca 100 °C a vyčkejte až se nahřeje, poté vezměte několik listů papíru a postupně je vložte do laminátoru.
- Při poruše laminátoru kontaktujte prodejce, od kterého jste zařízení koupili. Ten Vám zprostředkuje jak případnou záruční, tak i pozáruční opravu.

Přeprava, skladování, likvidace

- Laminátor přepravujte vždy v originálním balení dle symbolů pro přepravu, uvedených na krabici.
- Po vychladnutí (5-10 min.) je možno stroj skladovat i v uzavřených prostorech.
- Laminátor neobsahuje žádné toxické látky ani jinak nebezpečné látky. Stroj i obal likvidujte jako tříděný odpad. Plastové a neželezné části nespalujte, odevzdejte je do sběren zabývajících se zpracováním a likvidací odpadu. Při likvidaci dodržujte zásady ochrany životního prostředí.

- Informace pro uživatele k likvidaci elektrických a elektronických zařízení



Uvedený symbol na výrobku nebo v průvodní dokumentaci znamená, že použité elektrické nebo elektronické výrobky nesmí být likvidovány společně s komunálním odpadem. Za účelem správné likvidace výrobku jej odevzdejte na určených sběrných místech, kde budou přijata zdarma. Správnou likvidací tohoto produktu pomůžete zachovat cenné přírodní zdroje a napomáháte prevenci potenciálních negativních dopadů na životní prostředí a lidské zdraví, což by mohlo být důsledky nesprávné likvidace odpadů. Další podrobnosti si vyžádejte od místního úřadu nebo nejbližšího sběrného místa. Při nesprávné likvidaci tohoto druhu odpadu mohou být v souladu s národními předpisy uděleny pokuty.

- Informace pro uživatele k likvidaci elektrických a elektronických zařízení (firemní a podnikové použití)

Za účelem správné likvidace elektrických a elektronických zařízení pro firemní a podnikové použití se obraťte na výrobce nebo dovozce tohoto výrobku. Ten Vám poskytne informace o způsobech likvidace výrobku a v závislosti na datu uvedení elektrozařízení na trh Vám sdělí, kdo má povinnost financovat likvidaci tohoto elektrozařízení. Správnou likvidací tohoto produktu pomůžete zachovat cenné přírodní zdroje a napomáháte prevenci potenciálních negativních dopadů na životní prostředí a lidské zdraví. Při nesprávné likvidaci tohoto druhu odpadu mohou být v souladu s národními předpisy uděleny pokuty.

- Informace pro uživatele k likvidaci elektrických a elektronických zařízení v ostatních zemích mimo Evropskou unii

Výše uvedený symbol je platný pouze v zemích Evropské unie. Pro správnou likvidaci elektrických a elektronických zařízení si vyžádejte podrobné informace u Vašich úřadů nebo prodejce zařízení.